

Español

intelbras

Manual de usuario

IVP 1000 Pet Smart

intelbras

IVP 1000 Pet Smart

Sensor de movimiento infrarrojo pasivo inalámbrico

Felicitaciones, acaba de comprar un producto con la calidad y seguridad de Intelbras.

El sensor de movimiento IVP 1000 Pet Smart cuenta con tecnología de detección de rayos infrarrojos pasivos, con tecnología avanzada de análisis de señal que evita la activación accidental.

Cuidado y seguridad

- » Siga todas las instrucciones del manual para el correcto montaje e instalación del producto;
- » LGPD – Tratamiento de datos por parte de Intelbras: Intelbras no accede, transfiere, captura o procesa ningún tipo de datos personales de este producto;
- » Fije el sensor en superficies estables, donde no haya vibraciones;
- » Este sensor está diseñado para ambientes interiores;

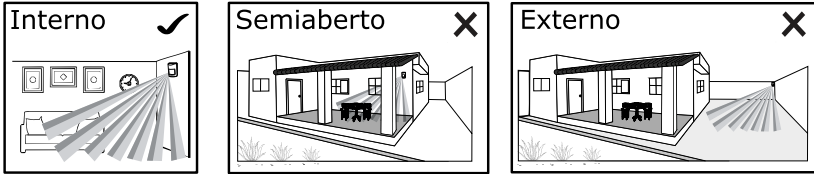

- » No utilice el sensor en áreas con cambios bruscos de temperatura, como cerca de aires acondicionados y calentadores, ventiladores, refrigeradores y hornos. No exponga el sensor directamente ni a los reflejos de la luz solar;

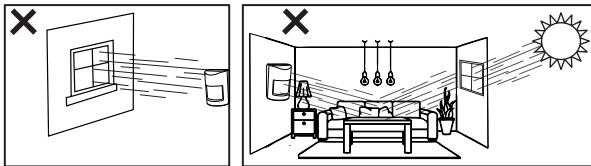
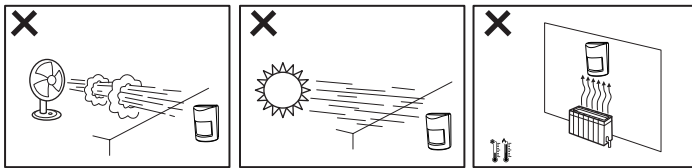

- » No toque la superficie del sensor de infrarrojos (PIR), si es necesario, use un paño de limpieza;
- » No coloque objetos delante del sensor. Para asegurar el área de detección, evite cortinas, pantallas, pantallas o cualquier objeto que pueda interferir con su área de cobertura;
- » La tecnología de comunicación inalámbrica, cuando se expone a entornos con irradiación de alta potencia, puede sufrir interferencias y ver afectado su rendimiento. Ejemplo: ubicaciones cercanas a torres de televisión, estaciones de radio AM/FM, estaciones de radioaficionados, enrutadores, etc.;
- » La altura de instalación recomendada es entre 2,0 y 2,40 metros. Si el sensor se instala a una altura diferente a la especificada, su función de detección y mascotas puede verse afectada de tal manera que se anule la inmunidad a mascotas;
- » El sensor debe instalarse donde un posible intruso pueda detectarse fácilmente, es decir, donde realice movimientos transversales a los haces de detección (ver la figura siguiente).

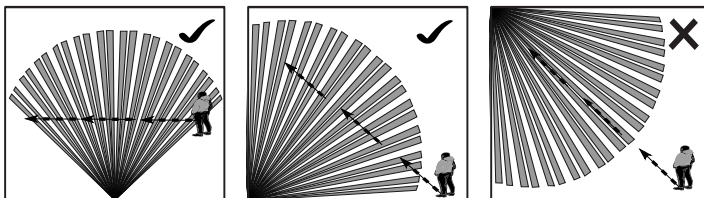

» La función *Pet* está pensada para animales que se arrastran y pesan hasta 20 kg. Si el animal está encima de un banco, por ejemplo, la función *Pet* se puede cancelar.

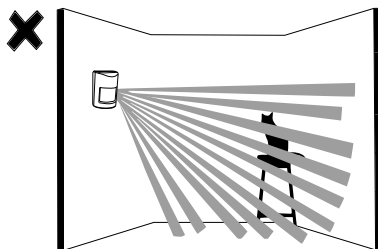

Obs.: antes de iniciar la instalación, es necesario definir la altura a la que se colocará el sensor, que puede variar de 2 m a 2,4 m.

Varredura (vista superior)

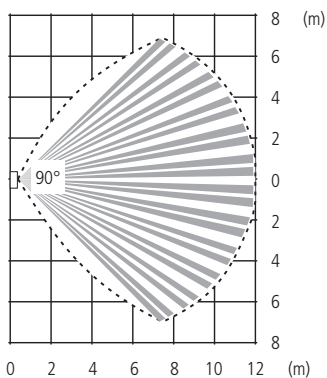

Área de detección (vista lateral)

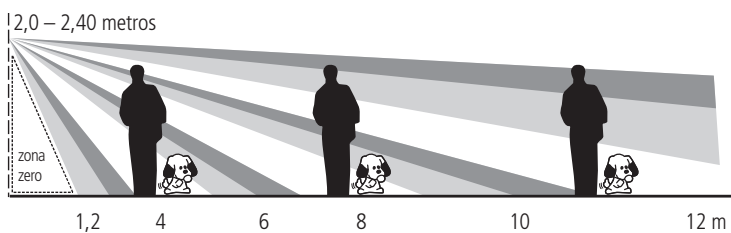

Índice

1. Especificaciones técnicas	6
2. Características	6
3. Producto	7
4. Apertura del sensor	7
5. Estabilización de sensores	7
6. Registro del sensor IVP 1000 Pet Smart	8
7. Instalación	9
8. Periodo de prueba	9
9. Prueba	10
10. Configuración del sensor	10
10.1. Ajuste de sensibilidad del sensor IVP 1000 Pet Smart	10
10.2. Modo de funcionamiento del sensor IVP 1000 Pet Smart	11
11. Función Tamper	11
12. Sensor de batería baja	12
13. Cambio de batería	12
14. Homologación	12
Póliza de garantía	13
Término de garantía	14

1. Especificaciones técnicas

Tensión de funcionamiento	3 Vdc
Batería	LITHIUM CR123A
Corriente de funcionamiento supervisada	28 mA
Corriente de operación no supervisada	18 mA
Consumo en reposo	5 uA
Ángulo de detección	90°
Área de detección	12 metros
Método de detección	PIR
Inmunidad a los animales que se arrastran	Hasta 20Kg
Ajuste de sensibilidad	3 niveles (1P-2P-3P)
Tiempo de inicio	Hasta 60 segundos
Temperatura de funcionamiento	-10°C a 50°C
Frecuencia de transmisión	433,92 MHz
Distancia de transmisión	hasta 400 m sin barreras (supervisado)
	hasta 200 m sin barreras (sin supervisión)
Supervisión	Supervisado (FSK) o no supervisado (OOK)
Área de altura de instalación	2,0 a 2,4 metros
Altura de instalación recomendada	2,1 metros
Dimensiones (An x Al x Pr)	50 x 75 x 42 mm
Peso	0,049 kg

2. Características

- » Procesamiento de señal microcontrolado;
- » Compensación automática de temperatura para reducir las falsas alarmas;
- » Inmunidad a la luz blanca hasta 10.000 lux;
- » Alta inmunidad RFI/EMI;
- » Infrarrojo pasivo de elemento dual;
- » Sensibilidad infrarroja ajustable (PIR);
- » Inmunidad a los animales que se arrastran con un peso inferior a 20 kg;
- » Alimentación: batería de LITIO 3 Vdc – CR123A;
- » Sensor de nivel de batería;
- » Interruptor antisabotaje para protección contra manipulaciones.

3. Producto

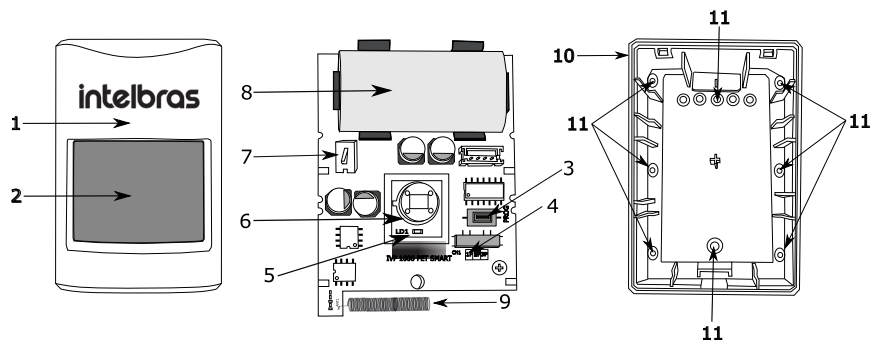

- 1. Cubierta frontal
- 2. Lente de Fresnel
- 3. Botón PROG
- 4. Selector de sensibilidad
- 5. Gatillo LED
- 6. Sensor PIR

- 7. Llave de manipulación
- 8. Conector de batería
- 9. Antena
- 10. Base
- 11. Sello de tornillo

4. Apertura del sensor

Para acceder a la placa del sensor IVP 1000 Pet Smart para cambiar o configurar la batería, apriete el pestillo de la base, ubicado en la parte inferior. Ver imagen a continuación:

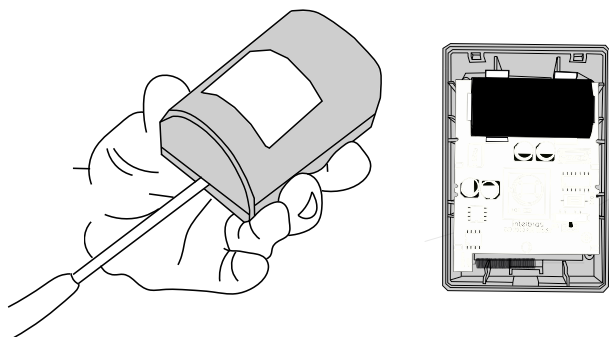

5. Estabilización de sensores

Después de insertar la batería, el sensor entra en modo de estabilización y el LED parpadea durante unos segundos. Cuando se complete la estabilización, el LED dejará de parpadear.

6. Registro del sensor IVP 1000 Pet Smart

Para registrar el sensor en el panel de control, consulte el procedimiento en el manual del panel de control utilizado y active un gatillo moviéndose frente al sensor o presione el botón PROG ubicado en el tablero del sensor.

Obs.: no registrar el sensor en el panel de control durante el tiempo de estabilización.

El sensor IVP 1000 Pet Smart le permite seleccionar entre los modos supervisado (FSK) y no supervisado (OOK). Para cambiar entre los modos de supervisión, presione y mantenga presionado el botón PROG durante aproximadamente 5 segundos hasta que el LED parpadee 2 veces. Cuando el LED parpadea en azul, ha cambiado a modo supervisado (FSK), cuando el LED parpadea en rojo, ha cambiado a modo no supervisado (OOK). Valor predeterminado de fábrica: sin supervisión.

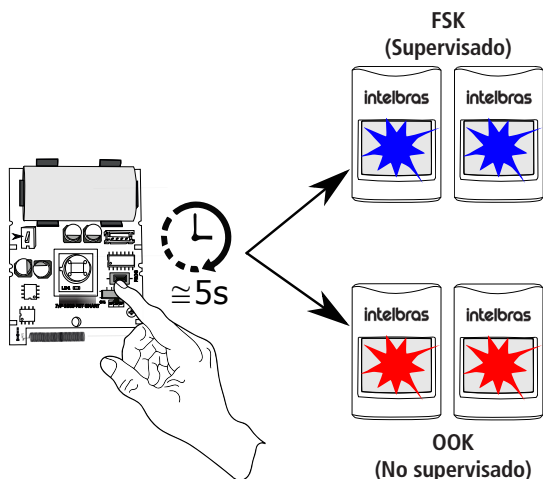

Al cambiar la modulación del sensor, es necesario eliminar el sensor del panel de control y registrarlo nuevamente. El tipo de supervisión a utilizar dependerá de la compatibilidad del receptor con la central.

7. Instalación

Después de identificar la mejor ubicación de instalación, siga las recomendaciones:

- » Debe instalarse a una altura de 2,0 m a 2,4 m y posicionarse de manera que el intruso realice movimientos transversales al radio de detección del sensor.
 - » No se recomienda instalar el sensor en ángulo o utilizando un articulador, ya que su rango de detección y la función de mascotas pueden verse afectadas de tal manera que cancelen la función.
 - » Asegúrese de que el sensor esté fijado de forma segura y no esté sujeto a fluctuaciones para evitar activaciones no deseadas.
1. Retire la cubierta frontal presionando el pestillo de la base, como se muestra en el punto 4. *Apertura del sensor.*
 2. Para la instalación directa a la pared o en la esquina de la pared, retire la placa y rompa los sellos indicados para los orificios de los tornillos en la base.

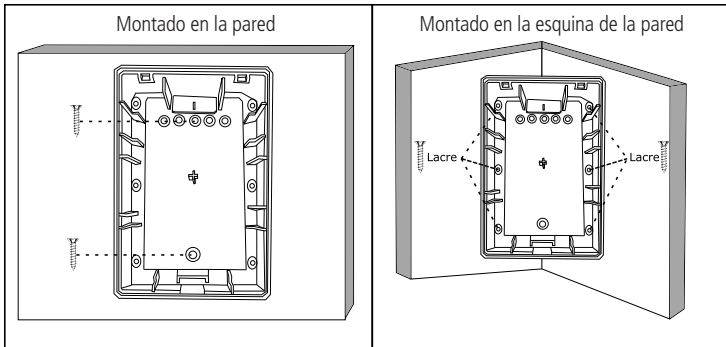

3. Después de fijar la base, coloque la cubierta frontal en la parte superior de la base y presione la parte inferior de la cubierta frontal para que encaje en la base.

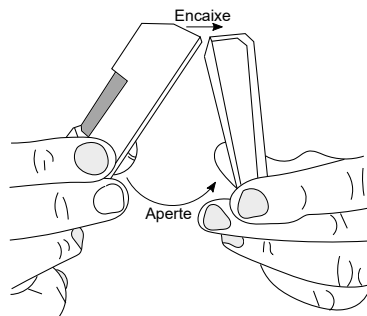

8. Periodo de prueba

El sensor entra en modo de prueba durante 15 minutos después de insertar la batería y después del tiempo de estabilización. Durante este periodo, en cualquier detección de movimiento, el LED se enciende y se genera un disparador.

9. Prueba

Una vez instalado y en funcionamiento, camine por la zona a proteger simulando una posible intrusión en el entorno. Comprueba si el sensor es capaz de detectar tus movimientos durante el recorrido, a través del LED rojo (activación). Ajuste la sensibilidad si es necesario o cambie la posición del sensor. Asegúrese de tomar todas las precauciones y seguir las recomendaciones de instalación para obtener el mejor rendimiento operativo de su producto.

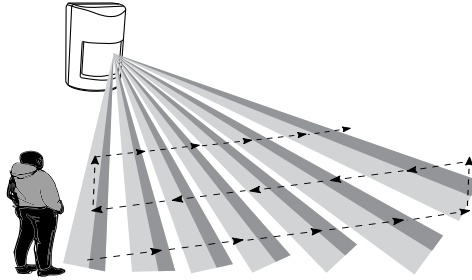

Obs.: si el panel de control de alarma utilizado es Intelbras, póngalo en modo de prueba, de esa manera no será necesario observar el LED, ya que el panel de control indicará el funcionamiento del sensor a través de pitidos de sirena. Para obtener más información, consulte el manual central en el sitio web: www.intelbras.com.br.

10. Configuración del sensor

Una vez que el sensor esté correctamente instalado, realice los ajustes de acuerdo con la siguiente información:

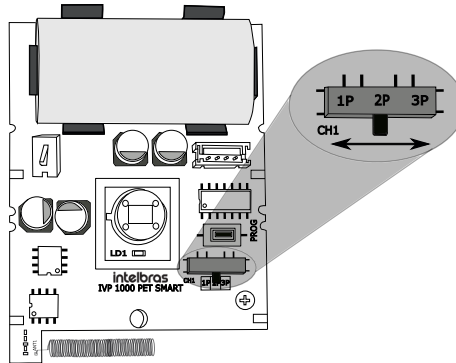

10.1. Ajuste de sensibilidad del sensor IVP 1000 Pet Smart

El interruptor selector (CH1) se usa para controlar la sensibilidad de detección donde es posible ajustar los 3 niveles de detección.

- » **1P:** máxima sensibilidad para la detección de movimiento;
- » **2P:** sensibilidad media (predeterminado de fábrica);
- » **3P:** Sensibilidad mínima para una mayor robustez frente a disparos accidentales.

10.2. Modo de funcionamiento del sensor IVP 1000 Pet Smart

Después de energizarse, el sensor funcionará durante el período de prueba durante 15 minutos para que el instalador pueda realizar todos los ajustes en la posición del sensor. Durante este período, ante cualquier detección de movimiento, el LED se enciende y se genera un disparador. Entonces el sensor operará en modo económico.

- » **Modo Económico:** al detectar movimiento, enciende el LED, genera el disparador y entra en hibernación, permaneciendo por un período que puede durar desde 30 segundos (ambiente con poco movimiento) hasta 2 minutos (ambiente con mucho movimiento). Durante este período de suspensión, el LED no se activa y no se generan nuevos disparos, ya que se acaba de enviar una notificación al panel de control. Después del período de hibernación, el sensor monitorea el entorno nuevamente hasta que se detecta un nuevo movimiento.

Esta capacidad de aprender del movimiento del entorno hace que en lugares con mucho movimiento se generen tomas periódicas y no continuas que a su vez ahorren batería.

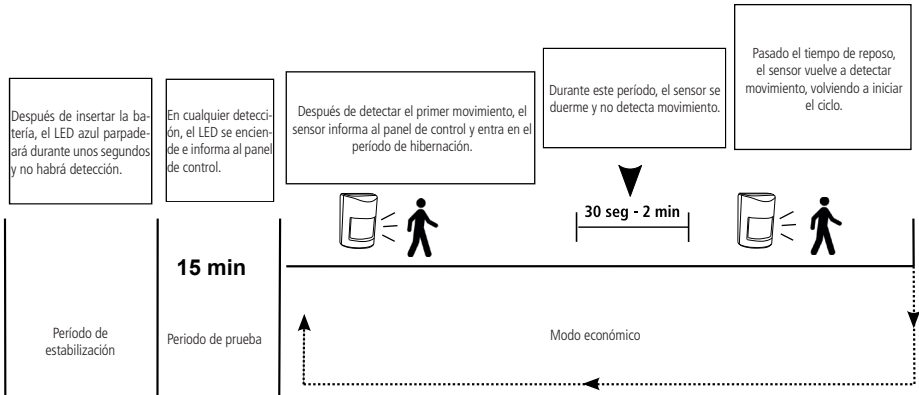

11. Función Tamper

Esta función envía un disparador de sabotaje al panel de control, en caso de que el sensor sea violado a través de su cubierta frontal. Esta función se puede habilitar cuando el sensor está configurado para operar en modo supervisado (FSK). Para que esta función funcione, las zonas deben estar configuradas para identificar Tamper. Cuando se abre el sensor, la zona permanecerá abierta y se generará el evento Tamper. La zona permanecerá abierta hasta que se cierre el sensor. Esta función está disponible en las centrales AMT 4010 Smart (a partir de la versión 5.0) y ANM 24 NET (a partir de la versión 6.1.0). Para configurar en el panel de control: ingrese al modo de programación con la contraseña de instalador y luego escriba el siguiente comando.

AMT 4010 SMART

Obs.: las zonas que se pueden configurar con esta función son de la 17 a la 64. Y se pueden programar según el siguiente comando:

Enter + 78 + G + Enter

G - Grupo de Zonas	Zonas
0	1 a 8 (no aplicable)
1	9 a 16 (no aplicable)
2	17 a 24
3	25 a 32
4	33 a 40
5	41 a 48
6	49 a 56
7	57 a 64

ANM 24 NET

Si esta funcionalidad está habilitada, es decir, si la tecla 1 está encendida, el sensor inalámbrico enviará un disparador de sabotaje al panel de control, en caso de que sea violado a través de su cubierta frontal. Para deshabilitar esta funcionalidad, presione la tecla 1, para que la tecla se apague. Para completar el proceso de configuración presione la tecla Enter. Si ha escrito el comando para configurar la función de manipulación y desea cancelar la operación, simplemente presione la tecla Cancelar.

Obs.: las zonas que se pueden configurar con esta función son de 05 a 24. Y se pueden programar de acuerdo con el siguiente comando:

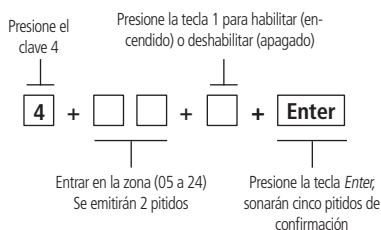

12. Sensor de batería baja

El sensor IVP 1000 Pet Smart controla el nivel de la batería y, si es crítico (igual o inferior a 2,5 V), envía la información al panel de control durante el disparo. Además, el sensor también señala a través del LED, después de cada activación del sensor el LED se enciende (como de costumbre) y luego parpadea indicando batería baja.

Use solo baterías de calidad con el tamaño correcto para el dispositivo, y con el uso típico del dispositivo, la vida útil esperada de la batería es de 1 a 2 años, lo que puede verse influenciado por la cantidad de activaciones, las condiciones climáticas y el modo de configuración. El modelo de batería debe ser CR123A 3V, usando una (1) batería por sensor.

13. Cambio de batería

Para reemplazar la batería del producto:

- » Retire la batería agotada;
- » Presione el botón *PROG* o espere unos segundos hasta que el circuito se descargue por completo;
- » Conecte la batería nueva.

14. Homologación



18970-21-00160

Este equipo no tiene derecho a protección contra interferencias perjudiciales y no puede causar interferencias en sistemas debidamente autorizados. Este es un producto aprobado por Anatel, el número de aprobación se puede encontrar en la etiqueta del producto, para consultas ingrese al sitio web: <https://www.gov.br/anatel/pt-br>.

Póliza de garantía

Producido por:

Intelbras S/A - Industria de Telecomunicación Electrónica Brasileña

Rodovia SC 281, km 4,5 – Sertão do Maruim – São José/SC – Brasil – 88122-001

CNPJ 82.901.000/0014-41 – www.intelbras.com.br

soporte@intelbras.com | www.intelbras.com

Industria de Telecomunicación Electrónica Brasileña de México S.A. de CV, se compromete a reparar o alterar las partes y componentes defectuosos del producto, incluida la mano de obra, o la totalidad del producto, por el período descrito en el plazo de garantía. Para la vigencia de esta garantía, el producto únicamente deberá presentarse en el Call Center, acompañado de: esta póliza debidamente sellada por el establecimiento donde fue adquirido, o por la factura, o recibo, o comprobante de compra, si el producto es dado específico. Para las ciudades donde no existe un call center, el cargo debe solicitarse a través del servicio de pedidos brindado por Intelbras, sin costo adicional para el consumidor. El dispositivo defectuoso debe ser revisado en nuestro Centro de Servicio para su evaluación y posible alteración o reparación. Para obtener instrucciones de envío o recolección, comuníquese con el Centro de servicio:

El tiempo de reparación en ningún caso será mayor de 30 días naturales contados a partir de la fecha de recepción del producto en el Centro de Servicio.

ESTA GARANTÍA NO ES VÁLIDA EN LOS SIGUIENTES CASOS:

- a. Cuando el producto ha sido utilizado en condiciones distintas a las normales.
- b. Cuando el producto no ha sido instalado o utilizado de acuerdo con el Manual de Usuario proporcionado junto con el mismo.
- c. Cuando el producto ha sido alterado o reparado por personas no autorizadas por Industria de Telecomunicación Electrónica Brasileña.
- d. Cuando el producto ha sufrido algún daño causado por: accidentes, siniestros, fenómenos naturales (rayos, inundaciones, derrumbes, etc.), humedad, variaciones de voltaje en la red eléctrica, influencia de naturaleza química, electromagnética, eléctrica o animal (insectos, etc.).
- e. Cuando el número de serie ha sido alterado.

Con cualquier Distribuidor Autorizado, o en el Centro de Servicio podrá adquirir las partes, componentes, consumibles y accesorios.

Datos del producto y distribuidor.

Producto:

Colonia:

Marca:

C.P.:

Modelo:

Estado:

Número de serie:

Tipo y número de comprobante de compra:

Distribuidor:

Fecha de compra:

Calle y número:

Sello:

Término de garantía

Queda expreso que esta garantía contractual es entregada mediante a las siguientes condiciones:

Nombre del cliente:

Firma del cliente:

Nº de la nota fiscal:

Fecha de la compra:

Modelo:

Nº de serie:

Revendedor:

1. Todas las partes, piezas y componentes del producto están garantizados contra eventuales vicios de fabricación, que puedan presentarse, por el plazo de 1 (un) año - siendo éste de 90 (noventa) días de garantía legal y 9 (nueve) meses de garantía contractual, contados a partir de la fecha de la compra del producto por el Señor Consumidor, conforme consta en la factura de compra del producto, que es parte integrante de este Término en todo el territorio nacional. Esta garantía contractual comprende el cambio gratuito de partes, piezas y componentes que presentan vicio de fabricación, incluyendo los gastos con la mano de obra utilizada en esta reparación. En el caso que no sea constatado vicio de fabricación, y si vicio(s) proveniente(s) de uso inadecuado, el Señor Consumidor será responsable de estos gastos.
2. La instalación del producto debe ser hecha de acuerdo con el Manual del Producto y/o Guía de Instalación. En el caso que su producto necesite la instalación y configuración por un técnico capacitado, busque a un profesional idóneo y especializado, siendo que los costos de estos servicios no están incluidos en el valor del producto.
3. Constatado el vicio, el Señor Consumidor deberá inmediatamente comunicarse con el Servicio Autorizado más cercano que conste en la relación ofrecida en el sitio www.intelbras.com, pues que exclusivamente estos están autorizados a examinar y sanar el defecto durante el plazo de garantía aquí previsto. Si esto no es respetado, esta garantía perderá su validez, ya que estará caracterizada la violación del producto.
4. En la eventualidad que el Señor Consumidor solicite atención domiciliaria, deberá enviarse al Servicio Autorizado más cercano para consulta de la tasa de visita técnica. En el caso sea constatada la necesidad de la retirada del producto, los gastos derivados, como las de transporte y seguridad de ida y vuelta del producto, quedan bajo la responsabilidad del Señor Consumidor.
5. La garantía perderá totalmente su validez en la ocurrencia de cualesquiera de las hipótesis a continuación: a) si el vicio no es de fabricación, pero si causado por el Señor Consumidor o por terceros extraños al fabricante; b) si los daños al producto son oriundos de accidentes, siniestros, agentes de la naturaleza (rayos, inundaciones, desprendimientos, etc.), humedad, tensión en la red eléctrica (sobretensión provocada por accidentes o fluctuaciones excesivas en la red), instalación/uso en desacuerdo con el manual del usuario o derivados del desgaste natural de las partes, piezas y componentes; c) si el producto ha sufrido influencia de naturaleza química, electromagnética, eléctrica o animal (insectos, etc.); d) si el número de serie del producto ha sido adulterado o rayado; e) si el aparato ha sido violado.
6. Esta garantía no cubre la pérdida de datos, por lo tanto, se recomienda, si es el caso específicamente del producto, que el Consumidor haga una copia de seguridad regularmente de los datos que constan en el producto.
7. Intelbras no se hace responsable por la instalación de este producto, y también por eventuales intentos de fraudes y/o sabotajes en sus productos. Se recomienda que el Señor Consumidor mantenga las actualizaciones del software y aplicaciones utilizadas en día, si es el caso, así como las protecciones de red necesarias para protección contra invasiones (hackers). El equipamiento está garantizado contra vicios dentro de sus condiciones normales de uso, siendo importante que se tenga consciencia de que, por ser un equipamiento electrónico, no está libre de fraudes y violaciones que puedan interferir en su correcto funcionamiento.
8. Después de su vida útil, el producto debe entregarse a un centro de servicio autorizado de Intelbras o eliminarse directamente de una manera ambientalmente adecuada para evitar impactos ambientales y en la salud. Si lo prefiere, la batería, así como otros productos electrónicos de la marca Intelbras no utilizados, pueden desecharse en cualquier punto de recolección de Green Eletron (instalación de gestión de residuos a la que estamos asociados). Si tiene alguna pregunta sobre el proceso de logística inversa, contáctenos al (48) 2106-0006 o al 0800 704 2767 (de lunes a viernes de 8 a.m. a 8 p.m. y los sábados de 8 a.m. a 6 p.m.) o a través de -mail support@intelbras.com.br.

Siendo estas las condiciones de este Término de Garantía complementaria, Intelbras S/A se reserva el derecho de alterar las características generales, técnicas y estéticas de sus productos sin previo aviso.

Todas las imágenes de este manual son ilustrativas.

Producto beneficiado por la Legislación de Informática.

intelbras



hable con nosotras

Atención al cliente:  +55 (48) 2106 0006

Soporte vía e-mail: soporte@intelbras.com

Producido por:

Intelbras S/A – Indústria de Telecomunicação Eletrônica Brasileira

Rodovia BR 459, km 124, nº 1325 – Distrito Industrial – Santa Rita do Sapucaí/MG – 37540-000

CNPJ 82.901.000/0016-03 – www.intelbras.com.br | www.intelbras.com

01.23
Fabricado en Brasil